

Инструкция по установке универсальных резонаторов, глушителей и пламегасителей при помощи сварки

Обратите внимание

Диаметр труб глушителя должен быть меньше диаметра установочного отверстия в корпусе глушителя / резонатора / пламегасителя на 0,2-2,0 мм.



Рис. 1

Порядок установки

1. Обезжирить соединение корпуса и труб перед сваркой.
2. Трубы глушителя с обеих сторон вставить в корпус глушителя/резонатора/пламегасителя на глубину 20-30 мм, как можно точнее совместив оси (допустимое отклонение осей $\pm 5^\circ$) (рис. 1).
3. Выполнить сварку* соединения при помощи аппарата полуавтоматической сварки с подачей в зону сварки плавящейся проволоки $\varnothing=0,8-1,2$ мм марки **Св08Г2С** и защитного газа **СО2**.

* Сварочные работы должны выполняться в специализированных мастерских или СТО, имеющих допуск к выполнению огневых работ.

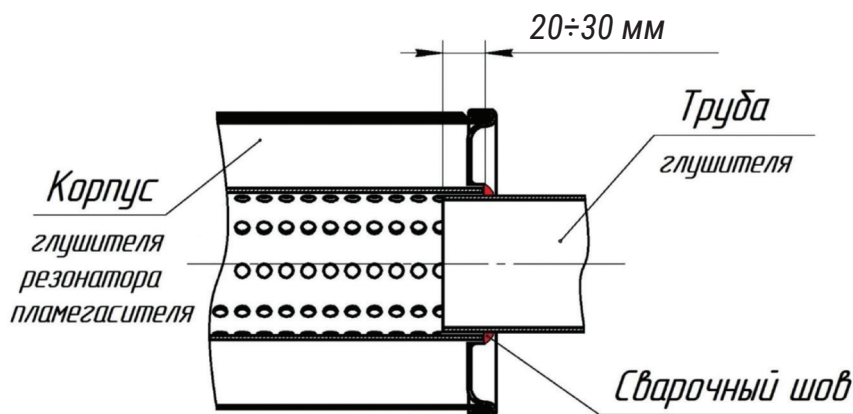
Пример правильной сварки трубы с корпусом



Глушитель



Резонатор



Пламегаситель

Внимание!

Установка глушителя/резонатора/пламегасителя в нарушение настоящей инструкции влечет за собой автоматическую отмену гарантийных обязательств предприятия-изготовителя на изделие!